

# Sensei Heavy

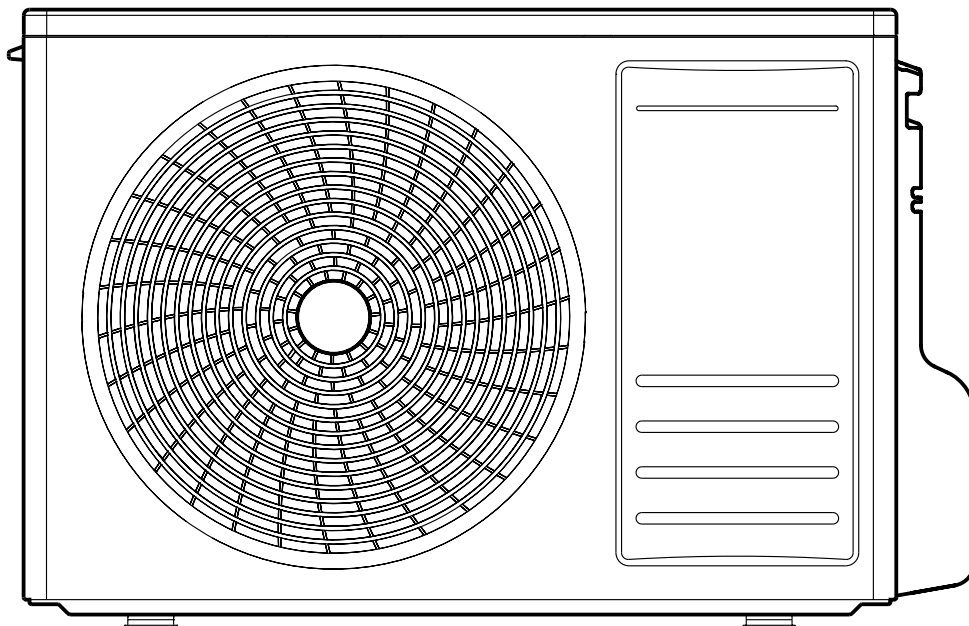

## Інструкція по користуванню підлогово-стельового кондиціонера

---

**SENSEI SUC-18HSI**  
**SENSEI SUC-24HSI**  
**SENSEI SUC-36HSI**

**SENSEI SUC-48HSI**  
**SENSEI SUC-60HSI**

*Дякуємо за вибір нашої продукції.*

*Для належної експлуатації уважно прочитайте та зберігайте цю інструкцію.*

*Якщо ви загубили Інструкцію Користувача, будь ласка, зв'яжіться з місцевим постачальником продукції або відвідайте сайт [www.sensei.ua](http://www.sensei.ua) чи надішліть запит на адресу [info@sensei.ua](mailto:info@sensei.ua), щоб отримати електронну версію інструкції.*

Застереження .....	1
Заходи безпеки.....	3
Складові частини кондиціонера .....	8
<b>Інструкція з експлуатації</b>	
Важливі примітки.....	5
Усунення несправностей .....	5
<b>Монтаж та технічне обслуговування</b>	
1. Запобіжні заходи .....	12
2. Обладнання для монтажу.....	13
3. Монтаж внутрішнього блоку.....	13
3.1 Застереження для безпечного монтажу .....	13
3.2 Вибір місця установки .....	15
3.3 Монтаж .....	15
4. Монтаж трубопроводу системи холодоагенту .....	18
4.1 Матеріали для монтажу трубопроводу .....	18
4.2 З'єднання труб.....	18
5. Дренажний трубопровід.....	19
6. Електропроводка.....	20
7. Кріплення вентиляційної решітки з зворотним клапаном.....	20
8. Електромонтаж.....	21
9. Тестовий запуск.....	21

## Попереджувальні символи:

 **НЕБЕЗПЕКА:** : Безпосередні дії, які призведуть до особистих тілесних ушкоджень або смерті.

 **ПОПЕРЕДЖЕННЯ:** : Небезпека або небезпечні дії, які можуть викликати особисті тілесні ушкодження або смерть.

 **УВАГА:** : Небезпека або небезпечні дії, які можуть викликати легке тілесне ушкодження або пошкодження пристрою чи майна.

**ПРИМІТКА:** : Корисна інформація для експлуатації та/або технічного обслуговування.

- Кондиціонер повинен бути встановлений кваліфікованим спеціалістом з монтажу відповідно до інструкцій з встановлення, що додається з приладом.
- Перед встановленням перевірте, чи напруга мережі вашого будинку або офісу співпадає з напругою, вказаною на заводській інструкції.

 **НЕБЕЗПЕКА:**

- З виробом не повинні проводитись будь-які трансформації, інакше, це може призвести до небезпечних наслідків, таких як: протікання води, поломки, короткого замикання, ураження електричним струмом, пожежі і т. д.
- Роботи, такі як зварювання трубопроводів і т. д., слід проводити подалі від легкозаймистих вибухонебезпечних матеріалів, в тому числі холодоагенту кондиціонера, щоб гарантувати безпеку на місці встановлення.
- Для захисту кондиціонера від корозії не рекомендується встановлювати зовнішній блок там, де солоня морська вода може потрапити безпосередньо на нього. Не встановлюйте кондиціонер під дією прямих сонячних променів та поблизу пристроїв, що генерують надмірне тепло.

 **ПОПЕРЕДЖЕННЯ:**

- У разі пошкодження шнура живлення він повинен бути замінений виробником або сервісною службою.
- Пристрій має бути заземленим. Будь ласка, не намагайтеся під'єднувати заземлення цього виробу до трубопроводів, дренажних ліній, громовідводу, щоб уникнути ураження електричним струмом або пошкоджень.
- Електропроводка має встановлюватись лише кваліфікованим електриком та відповідати місцевим правилам і нормам.
- Перед монтуванням ознайомтесь з потужністю електричного струму у ваших лічильниках за кіловат-годину і у розетці.
- Кабель живлення, повинен мати незалежний захисний пристрій від протікання, а також захисний пристрій від перевантаження електричним струмом (рубильник), які передбачені для цього виробу.
- Цей прилад не призначений для використання особами (у тому числі дітьми) з обмеженими фізичними, сенсорними або розумовими здібностями, особами з браком досвіду і знань, якщо вони не знаходяться під контролем або керівництвом особи, відповідальної за їх безпеку, коли вони використовують прилад. Не дозволяйте дітям гратись з приладом.
- Відповідно до правил монтажу електроустановок у стаціонарній проводці повинні бути засоби від'єднання, які можуть забезпечити повне від'єднання у всіх полюсах.

- **Перед установкою та експлуатацією уважно прочитайте цей посібник. Якщо у вас з'являться додаткові запитання зверніться за допомогою до місцевого постачальника продукції.**
- **Кондиціонер призначений забезпечити вам комфортні умови в приміщенні. Використовуйте пристрій лише за прямим призначенням, як описано в цьому посібнику з експлуатації.**

 ПОПЕРЕДЖЕННЯ:

- Ніколи не ставте та не користуйтеся бензином чи іншою легкозаймистою речовиною поблизу кондиціонера, це небезпечно.
- Якщо ви відчуваєте запах диму, чуєте звуки деформації елементів чи бачите що пристрій загорівся – негайно від'єднайте пристрій від джерела живлення, припиніть роботу та зв'яжіться з постачальником чи сервісним центром.

 УВАГА:

- Не вмикайте та не вимикайте кондиціонер рубильником. Для ввімкнення/ ввимкнення користуйтеся кнопкою ON/OFF.
- Не вставляйте палки та аналогічні предмети у блок пристрою. Вентилятор обертається з великою швидкістю і такі дії можуть призвести до пошкодження пристрою чи травми.
- Не охолоджуйте і не нагрівайте кімнату занадто сильно, якщо там є немовлята.
- Спосіб підключення приладу до електромережі та з'єднання окремих компонентів, а також схема підключення з зазначенням з'єднань, підключень до зовнішнього блоку та тип шнура живлення детально описані нижче.
- Підключення живлення та з'єднання між зовнішнім та внутрішнім блоками слід здійснювати, використовуючи шнур типу H07RN-F або еквівалентного типу. Розмір шнура живлення вказано нижче у розділі з монтажу зовнішнього блоку.
- Тип та клас автоматичних вимикачів докладно описано нижче.
- Інформація про розмір приміщення, необхідного для монтажу та мінімально допустима відстань до сусідніх конструкцій вказана нижче.

**ПРИМІТКА:**

- **Умови зберігання:**      **Температура: -25-60°C**  
   **Вологість: 30%-80%**
- **Цифри в моделі представляють холодопродуктивність пристрою в Бто/год.**  
**Наприклад, AUV-24UR4RA4 позначають 24К.**

**Запобіжні заходи щодо користування холодоагентом R32**

Основні роботи з холодоагентом такі ж, як і зі звичайним холодоагентом (R22 або R410A). Однак зверніть увагу на такі моменти:

** ПОПЕРЕДЖЕННЯ!****1. Транспортування обладнання, що містить легкозаймистий холодоагент.**

Зверніть увагу на той факт, що щодо обладнання, що містить легкозаймистий газ, існують додаткові правила транспортування. Максимальна кількість одиниць обладнання або конфігурація обладнання, дозволених до перевезення разом, визначається чинними транспортними правилами.

**2. Маркування обладнання за допомогою знаків.**

Місцеві нормативні акти містять положення, щодо маркування пристроїв, що містять легкозаймисті гази та використовуються в робочій зоні. Необхідно маркувати пристрій, роботодавці повинні надати персоналу всі необхідні інструкції, щодо значення маркування пристрою та відповідних запобіжних заходів пов'язаних з маркуванням.

Будь-які використовувані піктограми повинні бути максимально простими та містити лише найважливіші деталі.

**3. Утилізація обладнання, що використовує легкозаймистий холодоагент.**

Утилізують пристрій згідно з міжнародними правилами утилізації таких пристроїв.

**4. Зберігання обладнання.**

Зберігайте обладнання згідно з інструкціями, які вказує виробник.

**5. Storage of packed (unsold) equipment**

Упаковка повинна містити достатньо захисних елементів, щоб уникнути механічних пошкоджень пристрою, які можуть призвести до витоку холодоагенту. Максимальна кількість одиниць обладнання, що дозволяється зберігати разом, визначатиметься місцевими нормами.

**6. Інформація про обслуговування****6-1 Перевірка безпечності середовища**

Перед початком робіт із системами, що містять легкозаймисті холодоагенти, необхідні здійснити перевірку безпечності середовища, щоб мінімізувати ризик займання.

**6-2 Порядок проведення робіт**

Перед початком робіт із системами, що містять легкозаймисті холодоагенти, необхідні здійснити перевірку безпечності середовища, щоб мінімізувати ризик займання.

**6-3 Робоча зона**

Обслуговуючий персонал та інші працівники, повинні бути проінструктовані щодо характеру заборонених дій в робочій зоні пристрою. Уникайте встановлення пристрою у дуже малих приміщеннях.

Територія робочої зони пристрою повинна бути маркована/відокремлена. Переконайтесь, що дотримані всі заходи безпеки, щодо пристроїв з легкозаймистими речовинами.

**6-4 Перевірка наявності холодоагенту**

Перед проведенням робіт і під час роботи слід перевірити ділянку відповідним детектором холодоагенту, щоб запобігти пожежі чи вибуху. Переконайтесь, що використовуване обладнання для виявлення витоків придатне для виявлення легкозаймистого холодоагенту, а саме чи воно не іскрить, чи герметичне і т.д.

**6-5 Наявність вогнегасника**

Якщо на холодильному обладнанні чи його деталях потрібно здійснити будь-які зварювальні роботи, у вас повинно бути обладнання для гасіння пожежі. Розмістіть порошковий або вуглекислотний вогнегасник в зоні здійснення робіт.

**6-6 Уникайте джерел займання**

- При здійсненні робіт в дренажній чи трубопровідній системах, персоналу забороняється використовувати будь-які джерела займання, оскільки це може призвести до пожежі чи вибуху.
- Усі можливі джерела займання, включаючи куріння сигарет, повинні знаходитись далеко за межами зони обслуговування пристрою, особливо під час техобслуговування, ремонту, заміни холодоагенту, утилізації чи будь-яких інших робіт, що допускають витік холодоагенту в навколишній простір.
- Перед початком експлуатації слід обстежити територію навколо обладнання, щоб переконатися, що немає небезпеки займання. Слід встановити знак «Заборонено палити».

**6-7 Хороша вентиляція**

- Перед здійсненням зварювальних робіт, переконайтесь що ви працюєте на відкритому просторі або що приміщення добре провітрюється.
- Приміщення повинно провітрюватись протягом всього періоду експлуатації пристрою.
- Вентиляція повинна безпечно розпоршувати найменші випари холодоагенту та виводити його назовні з приміщення.

## ПОПЕРЕДЖЕННЯ!

### 6-8 Перевірка холодильного обладнання

- Якщо ви замінюєте будь-які електричні складові, вони повинні відповідати вимогам, вказаним виробником та паспортній табличці пристрою.
- Дотримуйтесь вказівок виробника щодо технічного та сервісного обслуговування пристрою.
- Здійсніть наступну перевірку системи, що містить холодоагент:
  - Об'єм завантаженого холодоагенту відповідає розміру приміщення в якому встановлено пристрій;
  - Вентиляційне обладнання справно працює, у вентиляційних решітках немає перешкод;
  - Якщо використовується непрямий контур охолодження, перевірте вторинний контур на наявність холодоагенту;
  - Маркування на обладнанні повинно бути чітко видно та зрозуміло, якщо це не так – змініть маркування.
  - Повинні бути здійснені заходи, щодо запобігання виникнення корозії на холодильній системі, за винятком тих випадків коли компоненти системи виготовлені з матеріалу, що не піддається корозії.

### 6-9 Перевірка електричних частин

- Перед тим як почати процедуру ремонту чи техобслуговування, слід здійснити перевірку безпечності компонентів системи.
- Якщо існує несправність, яка може поставити під загрозу безпеку, заборонено вмикати електроживлення, доки не усунете несправність.
- Якщо несправність неможливо усунути негайно, але необхідно продовжувати експлуатацію, слід прийняти відповідне тимчасове рішення, забезпечивши дотримання безпеки.
- Про несправність слід повідомити власника обладнання та всіх контактних з пристроєм осіб.
- Початкова перевірка щодо електробезпеки повинна включати:
  - Розряд конденсаторів безпечним способом, щоб уникнути іскріння;
  - Перевірку закриття боксів з електричними компонентами і цілісність кабелів між ними при заправці, дозаправці або продуванні системи;
  - Чи надійно заземлено пристрій.

### 7. Ремонт герметичних компонентів

- Під час ремонту герметичних компонентів пристрій повинен бути відключений від джерела живлення/мережі, ще до зняття герметичних кришок.
  - Якщо під час обслуговування необхідно забезпечити подачу електроживлення до обладнання, то необхідно забезпечити постійну роботу детектора виявлення витоку, який повинен бути розташований в критичній точці, щоб вчасно попередити виникнення потенційно небезпечної ситуації. Особливу увагу при роботі з електричними компонентами слід приділити тому, щоб рівень захисту обладнання не знижувався.
  - Виключити можливість пошкодження обплетення кабелів, створення надмірної кількості електричних з'єднань, встановлення клем, що не відповідають оригінальним специфікаціям, пошкодження ущільнень, некваліфіковане встановлення сальників і т.п.. Переконайтеся що пристрій надійно закріплений на основі.
  - Переконайтеся, що ущільнення цілі і виконують свою функцію запобігаючи потраплянню легкозаймистого холодоагенту в атмосферу.
  - Встановлювані на заміну запасні частини повинні відповідати специфікаціям виробника.
- ПРИМІТКА: Використання силіконового герметика може знизити ефективність деяких типів приладів для виявлення витоків. Іскробезпечні компоненти не потрібно ізолювати перед початком роботи над ними.

### 8. Ремонт іскробезпечних компонентів

- При ремонті іскробезпечних компонентів не виконуйте обслуговування, не переконавшись, що напруга і струм знаходяться в допустимих межах.
- Іскробезпечні компоненти - це єдиний тип запчастин, з якими можна працювати, коли вони знаходяться в середовищі легкозаймистої атмосфери.
- Замінійте елементи лише частинами того типу, що вказаний виробником.
- Інші деталі можуть призвести до спалаху холодоагенту від витоку.

### 9. Перевірка надійності кабелів

- Переконайтеся, що кабелі не будуть пошкоджені гострими кінцями елементів конструкції, не будуть піддаватись зносу, корозії, надлишковому тиску.
- Перевірте на додаткові вібрації(компресора чи вентилятора) та будь-які інші несприятливі фактори впливу навколишнього середовища.

## ПОПЕРЕДЖЕННЯ!

### 10. Виявлення витоків

- Заборонено використовувати потенційні джерела займання для пошуку або виявлення витoku холодоагенту.
- Галоїдний пальник (або будь-який інший детектор з відкритим полум'я) використовувати заборонено.

### 11. Методи виявлення витоків.

Наступні методи виявлення витoku вважаються прийнятними для систем, що містять легкозаймисті холодоагенти:

- Електронні детектори витoku - використовуються для виявлення легкозаймистих холодоагентів, але чутливість може бути недостатньою. (Прилади для виявлення витoku повинні бути відкалібровані в зоні, вільній від наявності холодоагенту).
- Переконайтеся, що детектор не є потенційним джерелом загоряння і підходить для холодоагенту.
- Прилад для виявлення витoku повинен бути встановлений у відсотках від LFL (ГДК) холодоагенту та має бути відкалібрований для холодоагенту R290, та налаштований на граничну межу (максимум 25%).
- Рідини для виявлення витоків - підходять для використання з більшістю холодоагентів, але слід уникати використання м'яких засобів, що містять хлор, так як хлор може вступати в реакцію з холодоагентом і роз'їдати мідні трубопроводи.
- Якщо є підозра на витік, його слід негайно усунути.
- Якщо ви помітили витікання холодоагенту, для усунення якого вимагається пайка холодильного контуру, то весь холодоагент повинен бути видалений з системи або ізольований (за допомогою запірних клапанів) в частині системи, максимально віддаленої від витoku.
- Азот має продуватися через систему як до, так і під час процесу пайки.

### 12. Видалення холодоагенту з контуру

- При втручанні (розгерметизації) в контур холодоагенту, з метою проведення ремонту або для будь-яких інших цілей можна використовувати звичайні методи. Тим не менш, важливо дотримуватися безпечних методів, так як пожежна безпека є першочерговим завданням. Дотримуйтеся наступних кроків:
  - Видаліть холодоагент з холодильного контуру системи;
  - Продуйте контур інертним газом (азотом);
  - Видаліть інертний газ з холодильного контуру системи;
  - Ще раз продуйте контур інертним газом;
  - Розгерметизуйте холодильну систему шляхом розрізання або паяння.
- Холодоагент з системи повинен бути видалений (зібраний) до призначених для того ємностей.
- Система повинна бути продута азотом, щоб зробити пристрій безпечним.
- Цей процес потрібно повторити кілька разів.
- Стиснене повітря або кисень заборонено використовуватися для цієї мети.
- Продування потрібно здійснювати після вакуумування системи за допомогою азоту до досягнення робочого тиску, потім проводиться випуск азоту в атмосферу і, потім знову вакуумування системи.
- Цей процес повинен повторюватися до тих пір, поки в системі зовсім не залишиться холодоагенту.
- Після останньої продувки азотом, тиск в системі має бути скинуто до атмосферного тиску.
- Ця операція необхідна для початку пайки трубопроводу системи.
- Переконайтеся, що при виконанні вищеописаних операцій, вакуумний насос не знаходиться поблизу джерел загоряння і що приміщення добре провітрюється.

### 13. Процедура заправки холодоагентом

- На додаток до звичайних процедур заправки, необхідно дотримуватися таких вимог:
  - Переконайтеся, що використовується той же тип холодоагенту і не відбувається перемішування різних холодоагентів при заправці системи.
  - Заправні шланги повинні бути якомога коротшими, щоб мінімізувати кількість холодоагенту, що міститься в них.
  - Заправний циліндр повинен бути в вертикальному положенні.
  - Переконайтеся, що система охолодження заземлена, перш ніж заправляти холодоагентом.
  - Промаркуйте систему, коли холодоагент заправлено в систему (або якщо в системі немає холодоагенту).
  - Будьте обережні заправляючи холодоагент, щоб не заправити систему з надлишком.
  - Після заправки системи холодоагентом, вона повинна бути випробувана під тиском за допомогою азоту.
  - Так само система повинна бути перевірена на герметичність, до введення в експлуатацію.
  - Подальше випробування на герметичність повинно бути проведено до вибуття ремонтників з об'єкту.

### 14. Припинення експлуатації

- Перед виконанням утилізації необхідно, щоб технік повністю ознайомився з обладнанням і всіма його компонентами.
- Рекомендуємо очистити холодоагент, для можливості повторного використання.

## ПОПЕРЕДЖЕННЯ!

Перед роботою візьміть забір зразків очищеного масла та холодоагенту, щоб визначити чи можна його використовувати повторно. Важливо, щоб пристрій був під'єднаний до джерела живлення.

А) Ознайомтеся з обладнанням і правилами його безпечного розбирання

Б) Вимкніть та ізолюйте дроти електроживлення.

В) Перед початком процедури переконайтеся, що:

- Є механічне вантажно-розвантажувальне обладнання для роботи з балонами з холодоагентом (при необхідності);
- Засоби індивідуального захисту є в наявності і використовуються правильно;
- Процес утилізації контролюється компетентною особою;
- Устаткування для видалення та заправні балони (ємності) відповідають стандартам.

Г) Викачайте з системи холодоагент (якщо це можливо).

Д) Якщо вакуумування системи неможливе, підключіть манометричний колектор, щоб холодоагент можна було видалити як з боку нагнітання, так і з боку всмоктування.

Е) Переконайтеся, що балон розташований на вагах.

Ж) Зпустіть пристрій для викачування холодоагенту і дійте відповідно до інструкцій виробника.

З) Не переповнюйте балони - обсяг речовини повинен бути не більше 80%!

И) Не перевищуйте максимальний робочий тиск балона, навіть тимчасово.

І) Коли холодоагент видалено з системи і балони заповнені правильно, переконайтеся, що всі запірні клапани на устаткуванні закриті.

К) Видалений холодоагент не повинен заправлятися в іншу систему охолодження, якщо він не був очищений і перевірений.

### 15. Маркування

Обладнання повинно мати маркування, яке вказує, що воно виведено з експлуатації і холодоагент з нього видалений. Етикетка повинна бути датована та підписана. Переконайтеся, що на обладнанні є маркування, яке вказує, що воно містило легкозаймистий холодоагент.

### 16. Видалення холодоагенту з системи

- Для обслуговування або зняття з експлуатації, потрібно правильно та безпечно видалити холодоагент з системи.
- Переливати холодоагент для утилізації можна лише у спеціальні ємності для утилізації холодоагенту.
- Переконайтеся, що у вас достатня кількість ємностей для зберігання всього холодоагенту системи.
- Ємності для утилізації холодоагенту мають спеціальне маркування, залежно від типу холодоагенту.
- Переконайтеся, що використовуються відповідні балони, які мають маркування для цього холодоагенту.
- Балони повинні бути обладнані запобіжним клапаном і відповідними запірними клапанами в справному стані.
- Балони перед закачуванням в них холодоагенту повинні бути охолоджені.
- Обладнання для видалення холодоагенту повинно бути в справному стані з набором інструкцій щодо його експлуатації, і має бути придатним для роботи з легкозаймистими холодоагентами.
- Крім того, повинен бути в наявності комплект еталонних ваг в хорошому, робочому стані.
- Шланги повинні бути в комплекті з герметичними роз'єднувальними муфтами і в хорошому стані.
- Перед використанням обладнання для видалення холодоагенту переконайтеся, що воно знаходиться в задовільному робочому стані і що всі відповідні електричні компоненти герметизовано для запобігання загоряння в разі витіку холодоагенту.
- Якщо у вас є сумніви, проконсультуйтеся з виробником.
- Видалений холодоагент повинен бути повернений постачальнику холодоагенту у відповідному балоні для утилізації, з оформленням всіх необхідних документів по утилізації відходів.
- Не змішуйте різні холодоагенти в обладнанні для утилізації холодоагенту і особливо в балонах.
- Якщо необхідно видалити компресор або компресорне масло, переконайтеся, що він був добре вакуумований і що горючий холодоагент не залишився в маслі компресора.
- Процес видалення холодоагенту повинен бути проведений до повернення компресора постачальникам.
- Для прискорення цього процесу можна використовувати тільки електричний нагрівач корпусу компресора.
- Дотримуйтеся всіх заходів безпеки, зливаючи масло з системи.
- Прилад слід встановлювати, експлуатувати та зберігати в приміщенні з площею підлоги більше X (значення X дивіться в розділі Внутрішній блок).
- Монтаж трубопроводів слід проводити в приміщенні з площею підлоги більше X (значення X дивіться в розділі Внутрішній блок).





**⚠ ПОПЕРЕДЖЕННЯ!**

- Роботи з прокладення трубопроводу повинні здійснюватися згідно з міжнародними нормами та правилами проведення робіт з газовми системами.
- Максимальна кількість заправленого холодоагенту становить X кг (значення X дивіться нижче)
- Під час переміщення чи зміни місця розташування проконсультуйтеся з кваліфікованими техпрацівниками, щодо відключення та переустановки пристрою. Не кладіть побутові предмети чи інші електричні пристрої на внутрішній та зовнішній блоки кондиціонера.
- Конденсат, що стікає з пристрою може вивести пристрої, що лежать на блоках, з ладу або намочити побутові предмети.
- Не використовуйте засоби для прискорення процесу розморожування чи очищення, крім рекомендованих виробником. Прилад слід встановлювати в приміщеннях, де немає постійно працюючих джерел запалення (наприклад: відкритого полум'я, діючого газового приладу або діючого електричного нагрівача).
- Не проколуйте та не підпалюйте пристрій.
- Пам'ятайте, що холодоагент може не мати запаху. Слідкуйте, щоб не було перешкод в вентиляційних отворах.
- Прилад слід зберігати в добре провітрюваному приміщенні, з площею достатньою для нормальної роботи пристрою, площа приміщення зазначена в інструкції з експлуатації.
- Прилад слід встановлювати в приміщеннях, де немає відкритого полум'я (газовий прилад) чи діючого електричного нагрівача. Працівники, які здійснюють роботи з контуром холодоагенту повинні мати чинну сертифікацію, що затверджує їх компетентність в галузі роботи з легкозаймистим холодоагентом.
- Проводьте техобслуговування лише за рекомендаціями виробника обладнання.
- Технічне обслуговування та ремонт, що вимагають допомоги іншого кваліфікованого персоналу, повинні проводитися під наглядом особи, компетентної у роботі з легкозаймистим холодоагентом.
- Прилад слід встановлювати та зберігати таким чином, щоб запобігти механічним пошкодженням.
- Механічні з'єднувачі, що використовуються в приміщенні, повинні відповідати стандарту ISO 14903. Коли механічні з'єднувачі повторно використовуються, оновіть ущільнювальні деталі.
- Монтаж трубопроводів повинен бути мінімальним.  
Механічні з'єднання повинні бути в зоні доступу для технічного обслуговування.

**Мінімальна площа приміщення X (м<sup>2</sup>)**

Серія	Модель	Висота установки (м)			
		0 6	1 0	1 8	2 2
Мульти-спліт	9K/12K/18K/24K	111	40	12	8
Одинична	9K/12K	Без обмежень	Без обмежень	Без обмежень	Без обмежень
	18K	14	5	2	1
	24K	37.5	13.5	4.2	2.8
	30K	62.5	22.5	6.9	4.6
	36K	91.2	32.8	10.1	6.8
	42K	120.3	43.3	13.4	8.9
	48K	155.7	56.1	17.3	11.6
60K	184.6	66.5	20.3	13.8	

Значення символів, що відображаються на внутрішньому чи зовнішньому блоках.

	<b>ПОПЕРЕДЖЕННЯ</b>	Цей символ вказує на те, що цей прилад використовує легкозаймисту речовину - холодоагент. Якщо холодоагент просочиться та потрапить під вплив зовнішнього джерела займання, існує ризик пожежі.
	<b>ЗАСТЕРЕЖЕННЯ</b>	Цей символ вказує на те, що слід уважно читати інструкцію з експлуатації.
	<b>ЗАСТЕРЕЖЕННЯ</b>	Цей символ вказує на те, що обслуговуючий персонал повинен обслуговувати пристрій опираючись на вказівки інструкції з монтажу.
	<b>ЗАСТЕРЕЖЕННЯ</b>	Цей символ вказує на наявність інформації про конкретний випадок, в посібнику з експлуатації чи монтажу.

## Внутрішній блок

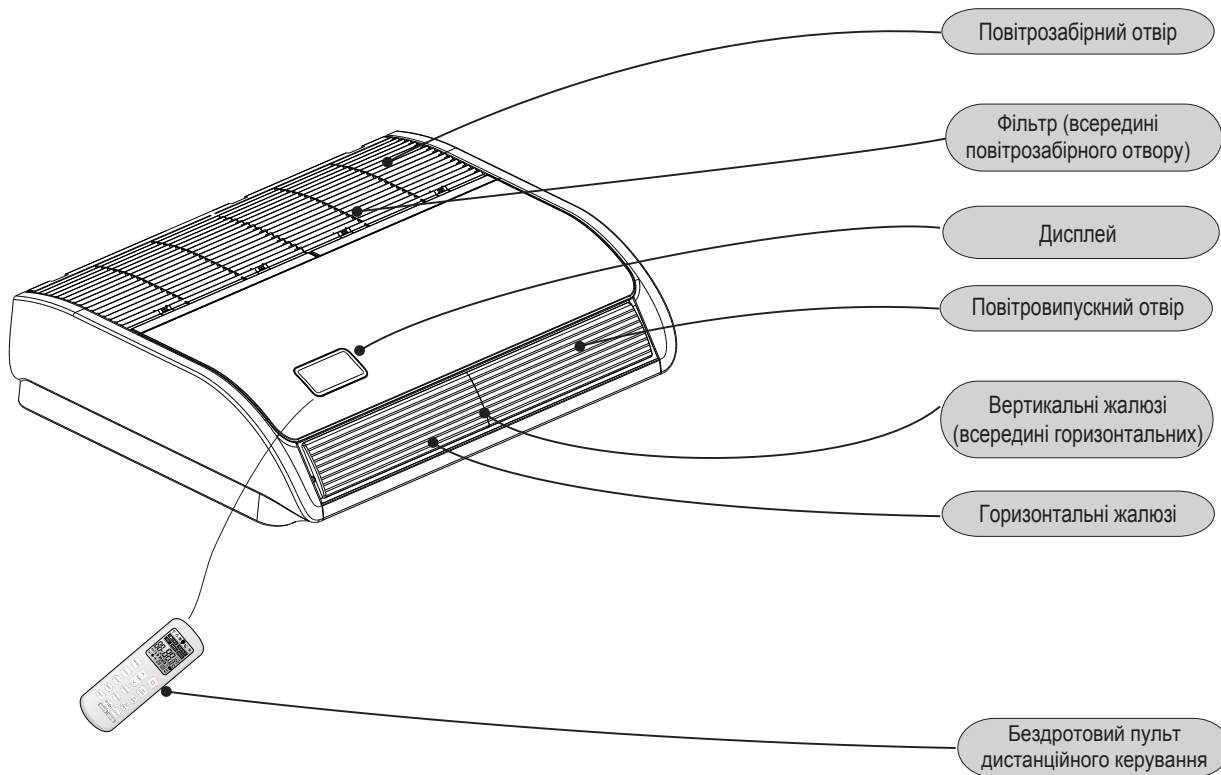

## Дисплей

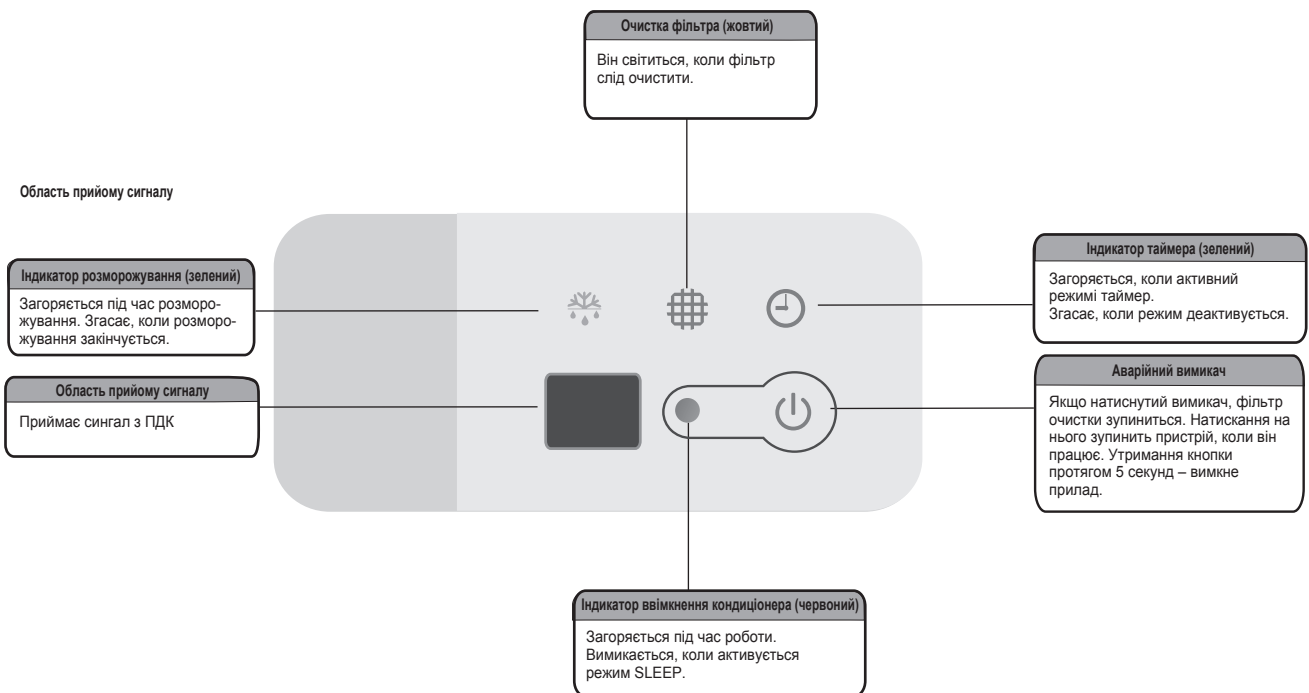

**Примітка:**

Це зовнішній вигляд стандартної моделі кондиціонера. Тому, вигляд вашого пристрою може відрізнятися. В пристрої з мульти-спліт системою, пристрій не вмикається, коли натиснуто аварійний вимикач. Функція вертикального коливання жалюзі доступна тільки для деяких моделей.

## Складові частини кондиціонера

### Пульт дистанційного керування (є не у всіх моделях)

Ви можете керувати кондиціонером за допомогою дротового пульта дистанційного керування або бездротового пульта дистанційного керування. Використовується для керування увімкненням/вимкненням живлення, налаштуванням режиму роботи, температури, швидкості обертання вентилятора та інших функцій.

Є різні види ПДК, серед яких ви можете обрати найбільш зручний для вас.

Окремо інструкція з експлуатації ПДК буде додається у посібнику з експлуатації.

Уважно ознайомтесь з нею до використання цього приладу і зберігайте цей посібник для подальшого використання.

#### Дротовий пульт дистанційного керування

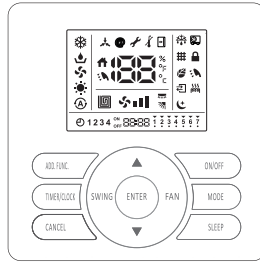
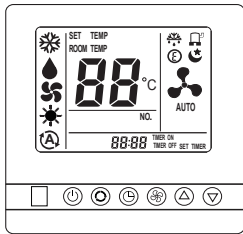

#### Бездротовий пульт дистанційного керування



- **Примітка:** Це зовнішній вигляд стандартної моделі кондиціонера. Тому, вигляд вашого пристрою може відрізнятись.

## Важливі примітки

- 3-хвилинний механізм захисту компресора  
З метою захисту компресора, система робить 3-хвилинну паузу після зупинки компресора.
- 5-хвилинний захисний механізм  
Компресор повинен працювати щонайменше 5 хвилин після увімкнення. Через 5 хвилин, компресор не зупиниться, навіть за досягнення встановлених показників кімнатної температури, якщо ви не використает ПДК для вимкнення приладу (весь внутрішній блок вимикається користувачем).
- Режим ОХОЛОДЖЕННЯ  
Вентилятор внутрішнього блоку ніколи не припиняє роботу.  
Він продовжує працювати навіть якщо компресор зупиняється.
- Режим ОБІГРІВ  
Оскільки кондиціонер здійснює нагрівання, використовуючи температуру повітря ззовні (за рахунок нагрівального насосу). Коли температура на вулиці є дуже низька то, працюючи самостійно кондиціонер може нагрівати повітря недостатньо, в такому разі рекомендуємо додатково використовувати інші обігрівачі.
- Функція запобігання замороження в режимі ОХОЛОДЖЕННЯ  
Коли температура повітря з внутрішнього випускного отвору є занадто низькою, прилад буде працювати протягом деякого часу в режимі вентилятора, щоб уникнути утворення обмерзання або льоду на внутрішньому теплообміннику.
- Запобігання випуску холодного повітря  
Через кілька хвилин після запуску режиму ОБІГРІВ вентилятор внутрішнього блоку не буде працювати, поки теплообмінник внутрішнього блоку не досягне достатньо високої температури.
- Розморожування  
При низькій температурі повітря і високій вологості зовні на зовнішньому теплообміннику може утворитися обмерзання і лід. Це може привести до зниження ефективності обігріву. Коли це відбувається, активується система розморожування кондиціонера. Одночасно зупиняється вентилятор у внутрішньому блоці (або у деяких випадках працює на дуже низькій швидкості). Після завершення процесу розморожування, прилад автоматично почне обігрів приміщення.
- Продування залишків теплого повітря  
Після зупинки кондиціонера в стандартному режимі роботи електродвигун вентилятора деякий час буде працювати на низькій швидкості, щоб продати тепле повітря, що залишилось.
- Поновлення роботи після переривання живлення  
Коли джерело живлення відновлюється після перерви, всі попередні налаштування залишаються у дії, і кондиціонер може працювати відповідно до початкових налаштувань.
- Несумісність режимів (в системі мульти-спліт)  
Всіма внутрішніми блоками керує один зовнішній, тому зовнішній блок може працювати лише в одному режимі (Охолодження або Обігрів), тому коли ви задаєте режим, що відрізняється від того на якому зараз працює зовнішній блок, відбувається переривання режиму. Нижче наведено графік несумісності режимів.

	охолодження	осушення	обігрів	вентиляція	
охолодження	✓	✓	×	✓	✓ --- нормальна робота
осушення	✓	✓	×	✓	×
обігрів	×	×	✓	×	×
вентиляція	✓	✓	×	✓	×

Зовнішній блок завжди працює в тому режимі, що й перший внутрішній блок, коли ви задасте несумісну команду на іншому внутрішньому блоці, то почуєте 3 короткі звукові сигнали, а внутрішній блок, який перешкоджає роботі буде автоматично вимкнений.

## Усунення несправностей



**Якщо з внутрішнього блоку витікає вода, зупиніть роботу приладу і зверніться до постачальника. Коли ви відчуваєте запах горілого або бачите білий дим, що виходить з блоку, відімкніть пристрій від джерела живлення і зверніться до постачальника.**

### 1. Якщо проблему не вдалось усунути

Якщо вам не вдалось усунути проблему, навіть після проведення перевірки, зверніться до постачальника і надайте наступну інформацію.

(1) Модель приладу

(2) Опис проблеми

### 2. Пристрій не працює

Перевірте чи температура задана на пристрої знаходиться в межах допустимого діапазону.

### 3. Прилад неналежно охолоджує/нагріває приміщення

- Перевірте, чи немає перешкод для потоку повітря з зовнішнього або внутрішнього блоків.
- Перевірте, чи є додаткові джерела тепла у приміщенні.
- Перевірте, чи не забитий пилом повітряний фільтр.
- Перевірте, чи відкриті двері або вікна.
- Перевірте, чи температура задана на пристрої знаходиться в межах допустимого діапазону.

### 4. Випадки які не вважаються поломкою

#### ● Запах із внутрішнього блоку

Після тривалого періоду експлуатації ви можете відчути запах із внутрішнього блоку. Очистіть повітряний фільтр і панелі, забезпечте хороше провітрювання приміщення.

#### ● Звук від частин, що деформуються

Під час запуску або зупинки системи ви може бути чути звук потрiскування. Це відбувається через деформацію пластмасових деталей, під впливом температури. Це не свідчить про несправність.

#### ● Пар з теплообмінника зовнішнього блоку

Під час розморожування лід на теплообміннику зовнішнього блоку тоне, в результаті чого утворюється пар.

#### ● Краплі води на блоці

Коли кондиціонер працює в режимі ОХОЛОДЖЕННЯ в умовах підвищеної вологості, на блоці можуть утворюватись краплі води.

#### ● Звук потоку холодоагенту

Під час запуску чи зупинки системи може чути звук потоку води – це холодоагент.

### 5. Зняття та встановлення фільтра

#### ▲ УВАГА

Перед зняттям фільтра від'єднайте пристрій від живлення.

Маніпуляції повинна виконувати кваліфікована особа, або непрофесіонал під наглядом кваліфікованого персоналу.

#### ● Зняття фільтра з вентиляційної решітки з зворотним клапаном

Здійсніть зняття фільтра за наступними кроками.

Крок 1

Посуньте 4 засувки які тримають вентиляційну решітку, а потім дістаньте утримуючі гвинти (4 шт.), як показано на рисунку стрілкою.

Крок 2

Відхиліть вентиляційну решітку з зворотним клапаном на 45 ° та витягніть повітряний фільтр, притримуючи вентиляційну решітку.

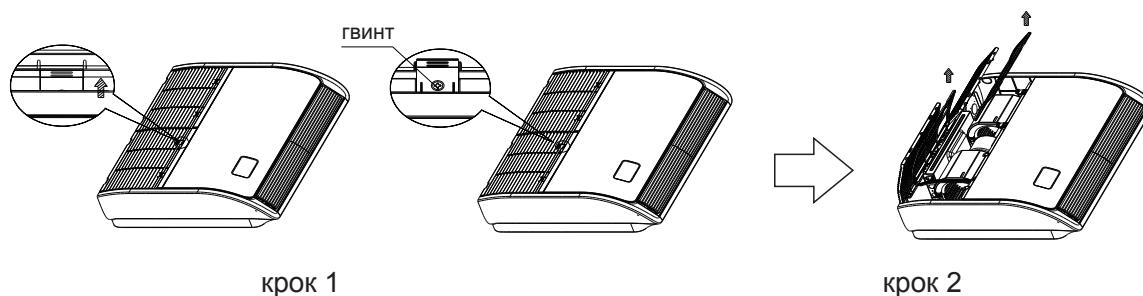

#### ● Встановлення фільтра

Крок 1

Поставте фільтр на місце та зафіксуйте нижнє кріплення. Не намагайтесь від'єднати верхнє кріплення, оскільки воно зафіксоване.

Крок 2

Зафіксуйте гвинтами

Крок 3

Закріпіть вентиляційну решітку

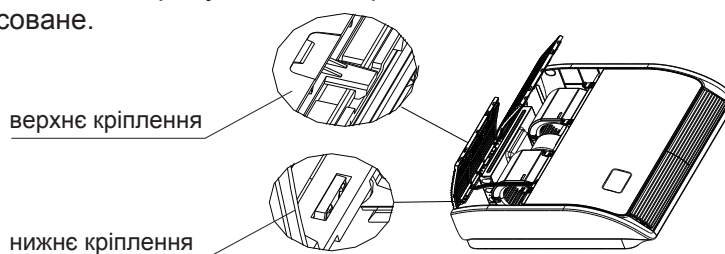

### 1. Запобіжні заходи

 УВАГА!

- Монтаж повинен здійснюватись компанією постачальника чи професійними майстрами. (Непрофесійна інсталяція може спричинити протікання блоку, ураження струмом та, навіть, пожежу.)
- Встановлюйте прилад дотримуючись вказівок, поданих у цьому посібнику. (Непрофесійна інсталяція може спричинити протікання блоку, ураження струмом та, навіть, пожежу.)
- Для монтажу використовуйте лише ті деталі які входять в комплект пристрою або лише ті які вказані в інструкції. (Використання інших деталей може спричинити протікання блоку, ураження струмом та, навіть, пожежу.)
- Встановлюйте кондиціонер на міцній поверхні та у місці, яке може витримати його вагу. ( Ненадійна основа та не професійна установка може призвести до травми, від падіння блоку.)
- Щоб уникнути пошкодження, електропроводка повинна встановлюватися персоналом, який має відповідну кваліфікацію, згідно з поданою інструкцією з монтажу та місцевими правилами проведення електромонтажних робіт. (Непрофесійний електромонтаж може спричинити ураження струмом та, навіть, пожежу.)
- Обов'язково користуйтеся відповідною схемою електроживлення. (Ніколи не використовуйте джерело живлення кондиціонера спільно з іншими пристроями.)
- Для проводки використовуйте досить довгий кабель, щоб охопити усю відстань без з'єднань. Не використовуйте подовжувач.
- Ніколи не використовуйте джерело живлення кондиціонера спільно з іншими пристроями, користуйтеся відповідною схемою електроживлення. (Порушення цього правила може призвести до перегріву кондиціонера, спричинити ураження струмом та, навіть, пожежу.)
- Використовуйте вказані в інструкції типи проводів для електричних з'єднань між внутрішнім і зовнішнім блоками. (Міцно затискайте з'єднувальні дроти, щоб уникнути перегріву клем.)
- Ненадійні з'єднання або затиски можуть викликати перегрів клем та спричинити пожежу.
- Після підключення з'єднувальних кабелів і дротів живлення обов'язково закріпіть їх хомутом(стяжкою) кабелю. (Недотримання цього правила може призвести до перегріву клем, ураження електричним струмом або пожежі.)
- Під час монтажу або переміщення системи кондиціонування, не допускайте потрапляння сторонніх речовин в контур холодоагенту (див. таблицю), таких як повітря. (Потрапляння сторонніх речовин чи повітря в контур холодоагенту спричинити підвищення тиску або розрив, який спричинить травму.)
- Якщо холодоагент протік під час роботи з встановлення, провітрити приміщення. (Холодоагент виробляє токсичний газ, при взаємодії полум'ям.)
- Після завершення монтажних робіт переконайтеся що холодоагент не витікає. (Холодоагент виробляє токсичний газ, при взаємодії полум'ям.)
- Під час з'єднання трубопроводу, слідкуйте щоб у контур холодоагенту не потрапило повітря. (Інакше це призведе до зниження потужності пристрою, підвищення тиску або розриву, який спричинить травму.)
- Обов'язково забезпечте заземлення пристрою. Прилад повинен мати індивідуальне заземлення, не заземлюйте прилад спільно з іншими: комунальним трубопроводом, розрядником або телефонним заземленням.
- Неналежне заземлення може призвести до ураження електричним струмом. (Різкий стрибок струму від блискавки або інших джерел може привести до пошкодження кондиціонера.)
- Для запобігання ураження електричним струмом встановіть вимикач зі заземленням. (Недотримання цього правила може призвести до ураження електричним струмом.)
- Не підключайте пристрій до джерела живлення, доки не завершите всі роботи з установки : електропроводку, прокладання труб та перевірку приладу.
- Переміщаючи внутрішній чи зовнішній блоки, не нахилийте їх більше ніж на 45 градусів. Будьте обережні, оскільки блоки мають гострі кути.
- Встановіть пульт дистанційного керування: переконайтеся, що довжина дроту між внутрішнім блоком і пультом дистанційного керування знаходиться в межах 40 метрів.

 УВАГА!

- Не встановлюйте кондиціонер у місці, де є небезпека витоку газу, це вогненебезпечно. (Витік газу може стати причиною пожежі).
- Встановіть дренажний шланг згідно з вказівками цього посібника. (непрофесійна установка може бути причиною витоку води).
- Затягніть конусну гайку, як зазначено у посібнику – використовуючи гайковий ключ. (якщо гайка сильно затягнута, з часом, вона може тріснути і викликати витік холодоагенту).

## 2. Обладнання для монтажу

Номер	Інструмент	Номер	Інструмент
1	Стандартна викрутка	8	Ніж або кліщі
2	Вакуумний насос	9	Рівень
3	Зарядний шланг	10	Молоток
4	Трубогин	11	Перфоратор
5	Розсувний гайковий ключ	12	Труборозширювач
6	Труборіз	13	Внутрішній шестигранний ключ
7	Хрестоподібна викрутка	14	Рулетка

## 3. Монтаж внутрішнього блоку

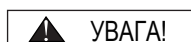

В ході монтажу не знімайте та намагайтесь не пошкодити ізоляційний матеріал на внутрішньому блоці.

### 3.1 Застереження для безпечного монтажу

- Піднімайте пристрій за спеціальні ручки. Не натискайте і не кладіть важкі предмети на деталі пристрою, особливо на деталі системи холодоагенту чи дренажної системи.
- Під час монтажу одягайте захисний одяг.
- Монтуйте відповідно до інструкції монтажу.
- Перевірте наступні пункти:
  - Тип блоку / Тип джерела живлення
  - Труби / дроти / дрібні деталі
  - Аксесуари

## СПИСОК АКЕСУАРІВ КОНДИЦІОНЕРА

Акcesуар	Шт	Призначення
Шайба (M10) 	8	Для підвішування пристрою
Паперовий шаблон 	1	Для підвішування та регулювання
Ізоляція 	1	Для монтажу труб системи холодоагенту
Ізоляція 	1	
Фіксатор кабелю 	10	Для кріплення поверхні труби
Дренажний шланг 	1	Для підключення дренажної системи
Кабельна стяжка 	2	Для фіксації кабелів
Теплоізоляція 	2	Для ізоляції дренажного шлангу
З'єднувальна муфта 	1	Для приєднання дренажного шлангу
Кільце 	1	Для приєднання дренажного шлангу
Пластикова накладка 	1	Для приєднання дренажного шлангу та труб

Акcesуари знаходяться всередині пристрою

Вентиляційна решітки з зворотним клапаном

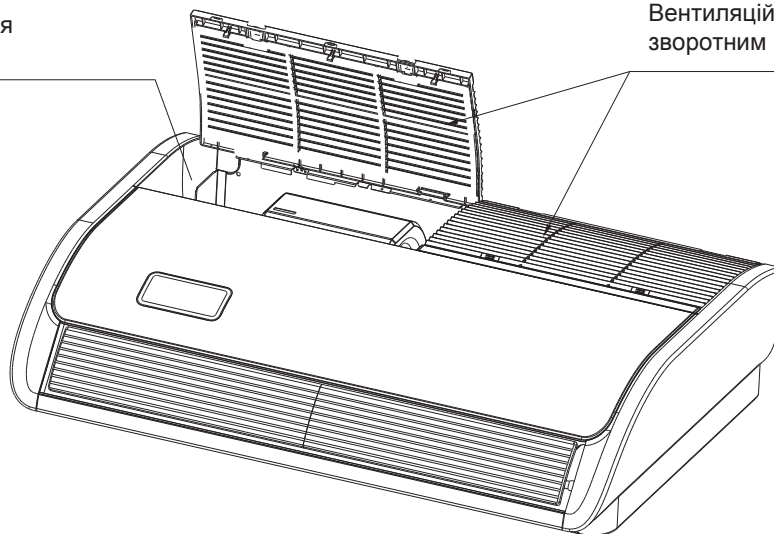

## 3.2 Вибір місця установки

- Оберіть безпечну зону для установки та узгодьте її з власником.
- Переконайтесь, що на шляху входу та виходу повітря немає перешкод.
- Переконайтесь, що конденсат стікає за правилами.
- Переконайтесь, що стеля достатньо міцна, щоб витримати вагу внутрішнього блоку.
- Переконайтесь, що в приміщенні достатньо простору для технічного обслуговування пристрою. (Див. Рис. 3.2.1)
- Переконайтесь, що довжина трубопроводу, між зовнішнім та внутрішнім блоками, є допустимою. (дивіться розділ «Монтаж зовнішнього блоку»)
- Внутрішній блок, зовнішній блок та електропроводка повинні знаходитися на відстані не менше 1 метра від телевізорів та радіо, щоб електричні хвилі не створювали несправності в роботі пристроїв. (Іноді перешкоди можуть виникати навіть якщо дотримана відстань 1м (високочастотні пристрої)).
- Закріпіть пристрій за допомогою підвісних болтів та попередньо переконайтесь що стеля здатна витримати вагу блоку. Якщо стеля не досить міцна – зміцніть її перед монтажем блоку.
- Якщо крім бездротового ПДК у вас є ще принаймні один бездротовий пристрій, тримайте їх на відстані 6 м, щоб уникнути несправності через перехресний зв'язок.
- Якщо ви встановлюєте поруч внутрішні блоки, монтуйте їх на відстані 4-5м один від одного.

Простір для установки та обслуговування



Рис. 3.2.1

## 3.3 Монтаж

Монтувати пристрій можна на стелі або підлозі.

### 3.3.1 Підвісні болти

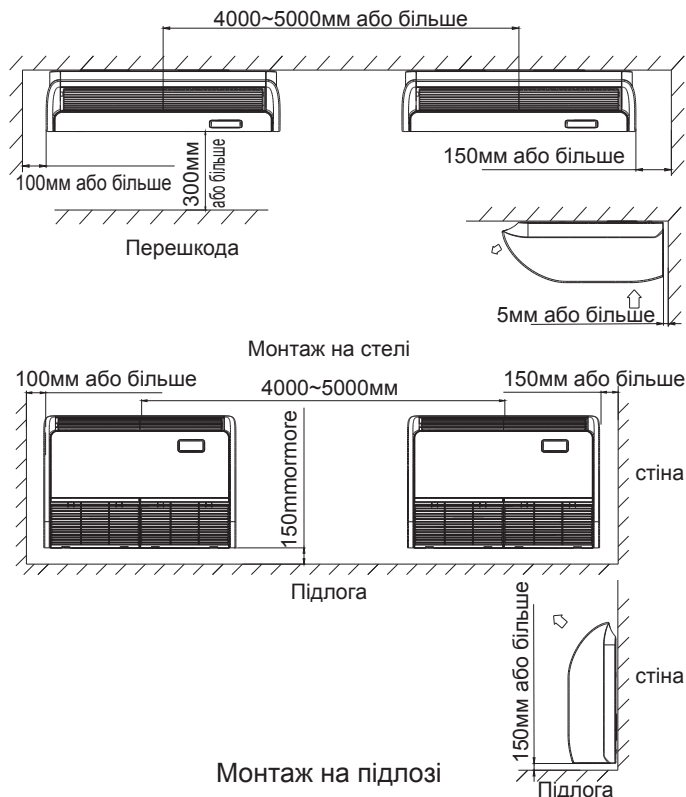
- (1) Ретельно продумайте напрямок труб, доступ до пристрою для технічного обслуговування та оберіть правильний напрямок та місце для монтажу.
- (2) Встановіть підвісні болти, як показано на Рис. 3.3.1 нижче.



Рис. 3.3.1 Монтування підвісних болтів

### 3.3.2 Положення підвісних болтів та труб

- (1) Маркуйте положення підвісних болтів, труб, дренажу.
- (2) Нижче зазначені розміри

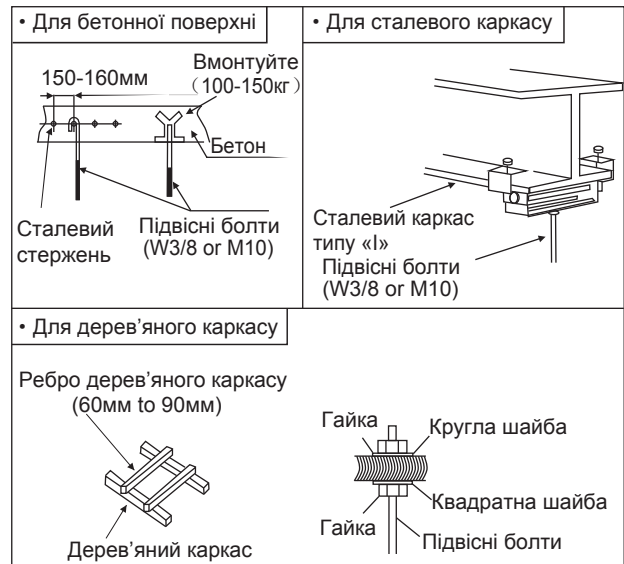
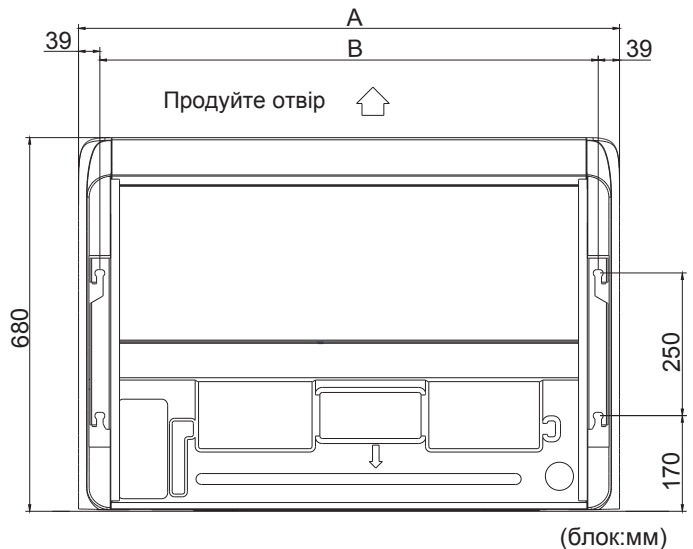

Продуктивність (Бто/год)	А	В
18К/24К	990	912
30К/36К	1285	1207
42К/48К/ 60К	1580	1502

Рис. 3.3.2 Підвісні болти

## Монтаж та технічне обслуговування

- ※ Трубу можна винести в 3х напрямках.
- ※ Ви можете виводити трубу (ззаду, праворуч або зверху). (Див. Рис. 3.3.3)

Зробіть отвори за допомогою кусачок або тонкогубців. Зробіть отвори для труб, за позначеною пунктирною лінією, на задній кришці. Виріжте верхню торцеву кришку, вирівнюючи її до розміру труби. Виводячи трубу з правого боку, зробіть отвір вздовж жолобка всередині бічної панелі. Після встановлення трубопроводу та проведення кабелів, пломбуйте зазори навколо труб, щоб захистити їх від проникання пилу. Обов'язково встановіть кришки на кінцях труб, щоб захистити внутрішню частину пристрою від потрапляння пилу та запобігти пошкодженню дроту гострими краями труб. Виводячи трубу праворуч, усуньте задирки та гострі краї вирізу.

- (2) Зніміть бічну панель.  
Викрутіть гвинт і зніміть бічну панель, посувнувши її у напрямку, вказаному стрілкою.



Рис. 3.3.5

блок : мм

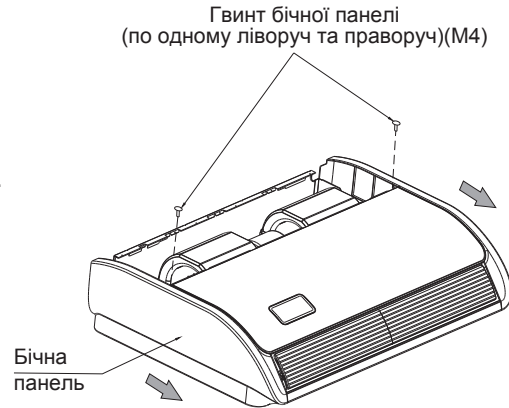

Рис. 3.3.3

### 3.3.3 Підготовка внутрішнього блоку

- (1) Зніміть вентиляційну решітку з зворотнім клапаном

Посуньте фіксатори кришки та відкрутіть гвинти

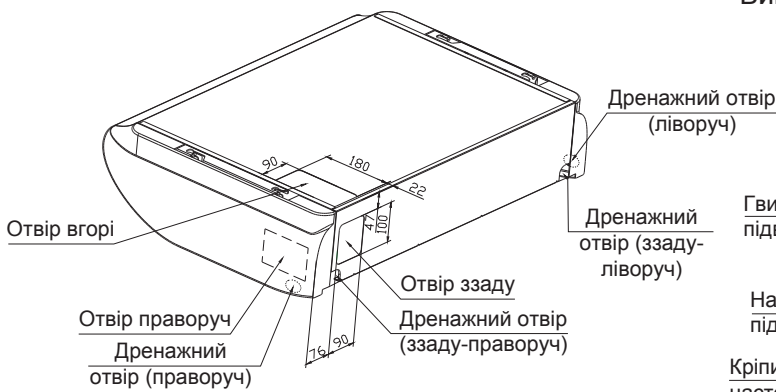

Рис. 3.3.4

- (3) Зніміть настільну підвіска для кондиціонера  
Викрутіть гвинт, та кріпильні болти.

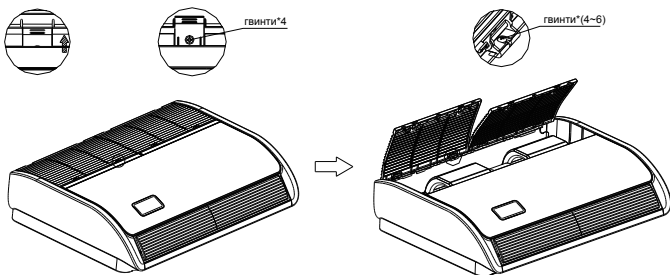

Рис. 3.3.6 Підвісні болти та гайки

### 3.3.4 Монтаж внутрішнього блоку

#### Монтування на стелю

- (1) Маркуйте місця підвісних болтів та розташування отвору для труби.

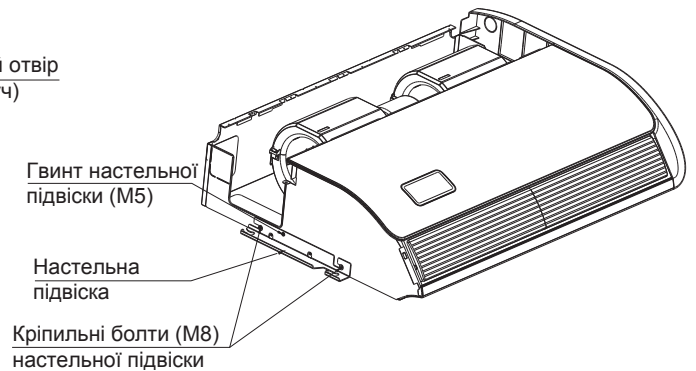
i. Прикладіть паперовий шаблон пристрою, щоб просвердлити отвори для підвісних болтів і труби.

#### Примітка:

Визначте місця розташування на основі прямих вимірювань.  
ii. Коли завершите роботу з свердління отворів – приберіть паперовий шаблон.

- 2) Помістіть підвісні болти в отвори



Рис. 3.3.7

## Монтаж та технічне обслуговування

- (2) • Закріпіть лівий кронштейн підвіски гайками та шайбами до підвісних болтів.

• Переконайтесь, що лівий кронштейн підвіски надійно закріплений гайками та шайбами, зафіксуйте гак на кронштейні. (Встановлюючи внутрішній блок, ви можете злегка посунути підвісні болти)

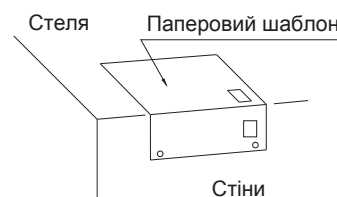

Рис. 3.3.8

- (3) Закріпіть за допомогою 4х підвісних болтів, які витримують навантаження 530 Н.

- (4) Перевірте довжину підвісних болтів.

- (5) Зафіксуйте настельну підвіску підвісними болтами.

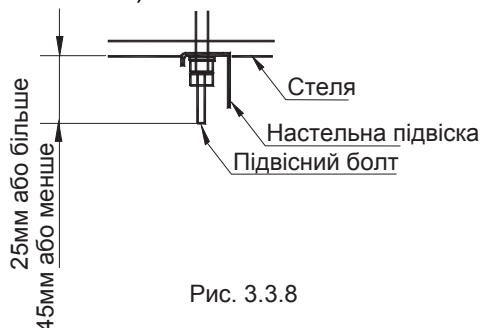
- (6) Помістіть пристрій на настельну підвіску.

i. Поміщайте пластину, посуваючи так, щоб помістити пристрій на гаки настельної підвіски та зафіксуйте підвісними болтами.

ii. Надійно закріпіть 4ма кріпильними болтами (по 2 болти М8, з правого та лівого боку).

iii. Закріпіть 2ма гвинтами (М5 по 1му, з правого та лівого боку).



Рис. 3.3.9

### Монтаж на підлозі

- (1) Маркуйте місця підвісних болтів та розташування отвору для труби.

i. Прикладіть паперовий шаблон пристрою, щоб просвердлити отвори для підвісних болтів і труби.

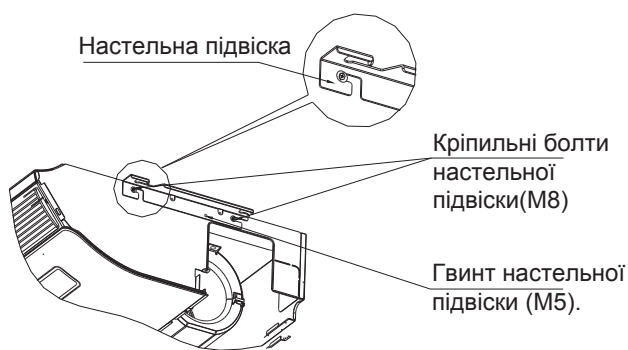
#### Примітка:

Визначте місця розташування на основі прямих вимірювань.

ii. Коли завершите роботу з свердління отворів – приберіть паперовий шаблон.

- (2) Помістіть підвісні болти в отвори



Рис. 3.3.10

- (3) Закріпіть за допомогою 4х підвісних болтів та 4х фіксуючих болтів (М8: по 2 з лівого та правого боку).

- (4) Закріпіть повітрязабірну решітку 2ма гвинтами (М5 по 1 з лівого та правого боку).

### 3.3.5 Вирівнювання внутрішнього блоку по горизонталі

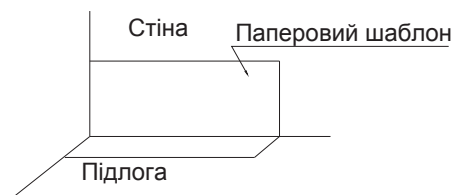
- (1) Переконайтесь що підвісний кронштейн закріплено гайкою та шайбою.

- (2) Відрегулюйте висоту пристрою.

- (3) Відрегулюйте пристрій по горизонталі.

\*Щоб забезпечити дренаж, розмістіть блок під нахилом (0-3мм) до зливного отвору.

- (4) Після регулювання затягніть гайку і змастіть фіксатором, щоб запобігти ослабленню гайок.



В процесі монтажу не знімайте пакувальну плівку з блоку пристрою, щоб запобігти забрудненню.

## 4. Монтаж трубопроводу системи холодоагенту

**⚠ DANGER**

Використовуйте холодоагент R32 для заправки (дивіться на табличку ззовні пристрою). Уникайте потрапляння повітря, ацетилену чи інших легкозаймистих речовин чи отруйних газів, при проведенні перевірки і випробування на протікання, оскільки ці гази досить небезпечні і можуть викликати вибух. Для виконання цих випробувань можна використовувати стиснене повітря, азот або холодоагент.

### 4.1 Матеріали для монтажу трубопроводу

- (1) Підготуйте мідну трубу безпосередньо на місці.
- (2) Виберіть чисту трубу, без пилу і вологи. Перед встановлення труби продуйте її азотом або сухим повітрям, щоб здути пил і домішки.
- (3) Оберіть трубку користуючись даними Рис 4.2

### 4.2 З'єднання труб

- (1) З'єднувальні положення труби показані на Рис 4.1 та Рис 4.2



Рис. 4.1 Місце з'єднання труб

Потужність (Бто/год)	Газова труба (мм)	Рідинна труба (мм)	Дренажна труба (мм)
18K	φ 12.7	φ 6.35	De25
24K/30K	φ 15.88	φ 9.52	De25
36K/42K/48K/60K	φ 19.05	φ 9.52	De25

Рис. 4.2 Діаметр труби

Трубу можна прокласти з 3х напрямків (ззаду, праворуч, зверху). Якщо ви прокладаєте трубу ззаду, зніміть кронштейни для полегшення роботи з трубопроводами. Після закінчення роботи повторно встановіть знятий кронштейн.

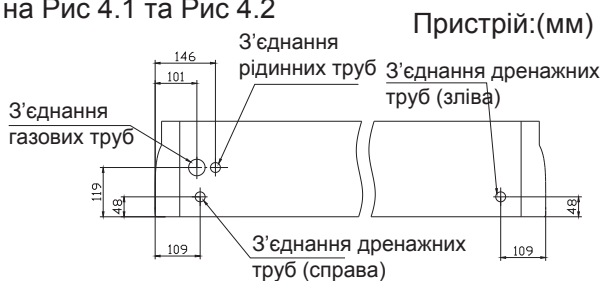

Рис. 4.3

Якщо ви прокладаєте трубу ззаду, відкріпіть верхню кришку та встановіть на задній панелі.

- (2) Як показано на рис. 4.4, закрутіть гайки за допомогою 2 ключів.

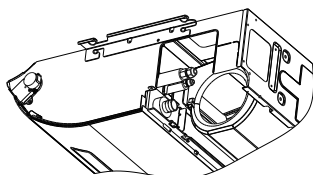

Рис.4.4

- (3) Після завершення підключення трубопроводу системи холодоагенту, утепліть його ізоляційним матеріалом.

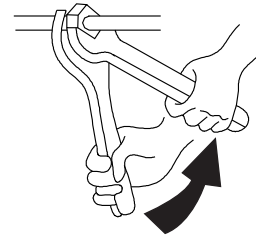

Рис. 4.5 Ізоляція трубопроводів

**⚠ УВАГА**

- Труба повинна проходити через отвір з ущільненням.
- Труба не повинна лежати просто на підлозі.

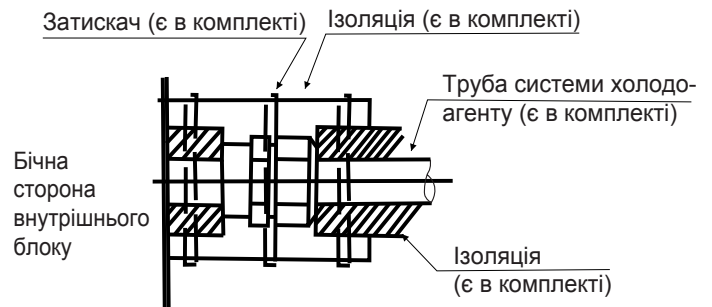

## 5. Дренажний трубопровід

- Монтаж дренажного трубопроводу

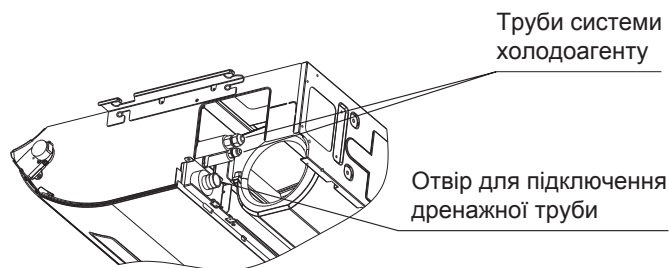

- Переконайтесь, що злив працює належним чином.
- Діаметр отвору для підключення дренажної труби повинен бути таким як діаметр дренажної труби.
- Дренажна трубка повинна бути невеликої довжини та нахилена донизу (1/100).



### ▲ УВАГА

Скупчення води в дренажному трубопроводі, створює затор в системі.

Щоб зливна труба не провисала, розмістіть фіксуючі дроти з інтервалом 1-1.5 м.

- Використовуйте дренажний шланг і затискач. Вставте зливний шланг в відведений для нього отвір і міцно затягніть затискачем дренажний шланг з ізоляційним матеріалом.
- Наведені нижче ділянки слід ізолювати, щоб запобігти конденсації, що спричиняє витік.
  - Зливний трубопровід, якщо він знаходиться всередині приміщення.
  - Муфти дренажної системи.

Посилаючись на малюнок нижче, ізолюйте дренажні муфти та дренажний шланг ущільнювальною прокладкою (надається в комплекті).

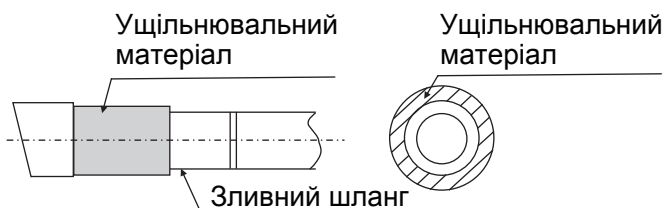

### ▲ УВАГА

З'єднання трубопроводу дренажної системи

Не підключайте дренаж напряму до каналізації, оскільки аміак у стічних водах може потрапити у внутрішній блок та пошкодити теплообмінник.

- Слідкуйте щоб дренажний шланг розміщувався під плавним схилом, без перегинань та перекручувань, щоб на нього не тиснули сторонні предмети. Оскільки недотримання правил може спричинити витік.
- Переконайтесь що дренажний шланг розміщується під плавним схилом.
- Поступово налейте приблизно 1000 куб.см води у дренажний піддон, щоб перевірити плавність стоку.
- Поступово налейте приблизно 1000 куб.см води з вихідного отвору у дренажний піддон, щоб перевірити стік.
- Перевірте дренаж.

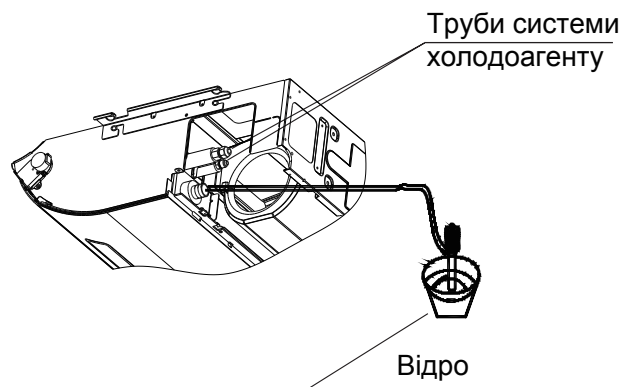

## 6. Електропроводка



**УВАГА!**

- Закріплюючи проводку, щоб запобігти зовнішньому тиску на з'єднання проводів, використовуйте спеціальні зажими, перевіряйте надійність фіксації зажимів.
- Виконуючи електромонтажні роботи, переконайтесь, що електропроводка проведена за правилами, переконайтесь що кришка блоку управління надійно зафіксована. Фіксуючи кришку управління, переконайтесь, що дроти не зачеплені.
- Слідкуйте щоб низькочастотні (ПДК, передавач сигналу) та високочастотні (заземлення та електроживлення) елементи знаходились на відстані щонайменше 50мм, щоб хвилі цих елементів не перешкождали роботі та не виводили з ладу один одного.



**ПОПЕРЕДЖЕННЯ**

- Якщо запобіжники згоріли, зверніться до сервісного центру. Не виконуйте заміну самостійно, оскільки це може призвести до ураження електричним струмом та інших травм.
- (1) Вкрутіть гвинти на блоці управління.
  - (2) Підключіть шнур живлення та провід заземлення до основної клеми.
  - (3) Підключіть провід пульта дистанційного керування до допоміжної клемної коробки відповідно до електричної схеми підключення.
  - (4) Підключіть джерело живлення внутрішнього та зовнішнього блоків до головного терміналу.
  - (5) Міцно зафіксуйте провід в блоці управління затискачем.
  - (6) Після завершення процесу прокладання проводки загерметизуйте отвір для проводки ущільнювальним матеріалом (з кришкою), щоб запобігти потраплянню конденсованої води та комах всередину.

### Схема електропроводки

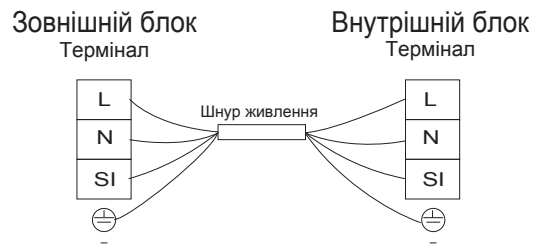

## 7. Кріплення вентиляційної решітки з зворотним клапаном

Вентиляційну решітку з зворотним клапаном потрібно прикріпити після закінчення всіх робіт з електромонтажу.

- (1) Зафіксуйте решітку з зворотним клапаном на внутрішньому блоці за допомогою гвинтів, що надаються в комплекті (4шт).
- (2) Закрийте решітку.

На цьому робота з установки завершена.

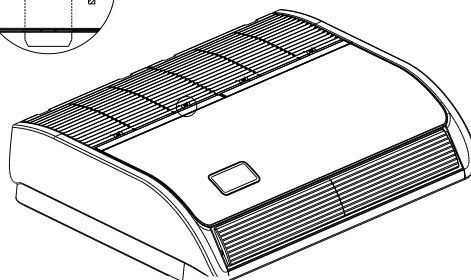
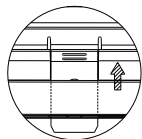

## 8. Електромонтаж

### ПОПЕРЕДЖЕННЯ!

- Використовуйте пристрій захисного вимкнення(ПЗВ), якщо його не використовувати, це призведе до ураження електричним струмом чи навіть до пожежі.
- Не вмикайте прилад, доки не здійсите перевірку.
  - (А) Переконайтесь що електричний опір перевищує 2 МОм, якщо показник менший – не запускайте систему доки не знайдете причину витoku струму.
  - (В) Переконайтесь, що запірні клапани зовнішнього блоку повністю відкриті і лише тоді запускайте систему.

Потужність моделі (Бто\год)	Розмір передавального кабелю
	EN60335-1
18K~60K	4 × 1.5mm <sup>2</sup>

#### ПРИМІТКИ:

- 1) Дотримуйтесь місцевих норм та правилам при виборі дротів.
- 2) Розміри дроту, відмічені в таблиці, вибираються за максимальними показниками струму приладу відповідно до європейського стандарту EN60 335-1.

Використовуйте дроти, які не легші, ніж звичайний жорсткий гумовий гнучкий шнур з оболонкою (кодове позначення H07RN-F) або звичайний поліхлоропіленовий екранований гнучкий шнур (кодове позначення H07RN-F).

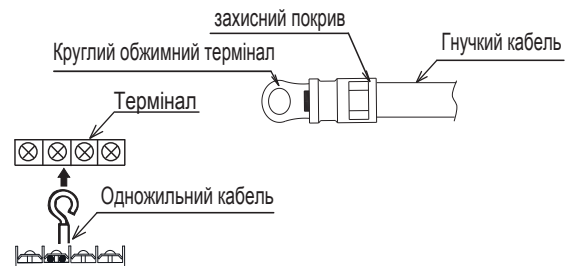

- 3) Коли довжина передавального кабелю більше 15 метрів, слід вибрати більший розмір проводів.
- 4) Використовуйте екранований кабель для передавального контуру і під'єднайте його до заземлення.
- 5) Коли силові кабелі з'єднані послідовно, додайте до кожного максимальну одиницю струму і виберіть дроти нижче.

Оберіть відповідно до EN60 335-1

Струм i(A)	Розмір дроту (мм <sup>2</sup> )
i ≤ 6	0.75
6 < i ≤ 10	1
10 < i ≤ 16	1.5
16 < i ≤ 25	2.5
25 < i ≤ 32	4
32 < i ≤ 40	6
40 < i ≤ 63	10
63 < i	*

\*У разі, коли струм перевищує 63 А, не під'єднайте кабелі послідовно.

## 9. Тестовий запуск

Виконайте тестовий запуск, за вказівками інструкції з експлуатації зовнішнього блоку.



#### Утилізація цього пристрою

Це маркування вказує, що цей пристрій не можна викидати разом з іншими побутовими відходами на всій території ЄС. Для запобігання можливій шкоді довкіллю або здоров'ю людини через неконтрольований викид сміття, утилізуйте його, щоб сприяти розумному використанню природних ресурсів. Щоб повернути використований пристрій, використовуйте системи збору та повернення, або зверніться до пункту, у якому ви придбали даний виріб. Там можуть прийняти цей виріб для утилізації, безпечної для навколишнього середовища.



[sensei.ua](https://sensei.ua)



[YouTube](#)